

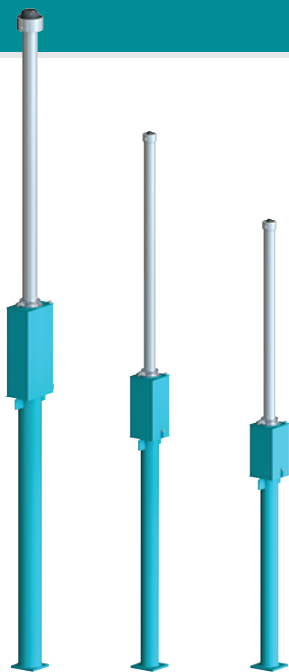

## XLB 系列安装指南



电梯缓冲器  
LB 50-60

## 1 供货范围

Oleo缓冲器所有产品均进行了标准的表面处理，适用于干燥环境（Oleo Green primer）；但标准的表面处理并不适用于潮湿、腐蚀性环境。特殊表面处理的液压缓冲器可进行定制。

Oleo XLB系列缓冲器未预填液压油。  
如有有任何不一致之处，在安装之前请联系  
Oleo International。

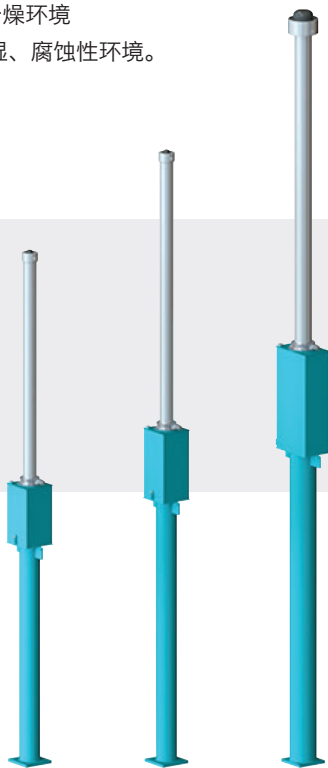

## 2 使用说明

适用环境温度与EN81-20 (0.4.16)的要求一致。

### ! 警告

Oleo XLB系列电梯缓冲器已预填充压缩气体；在运输过程中，活塞筒在缆绳、缆绳夹以及4个螺栓的作用下处于完全压缩状态下。在缓冲器抵达最终安装位置之前，请不要将其移除。

### 3 操作

在操纵XLB系列缓冲器时，务必确保符合当地的健康及安全法规。

Oleo XLB系列缓冲器应使用吊索进行定位，请按照以下说明指南进行操作：

#### 水平搬运

操纵时缓冲器必须完全压缩。吊索位置推荐采用如图1所示。

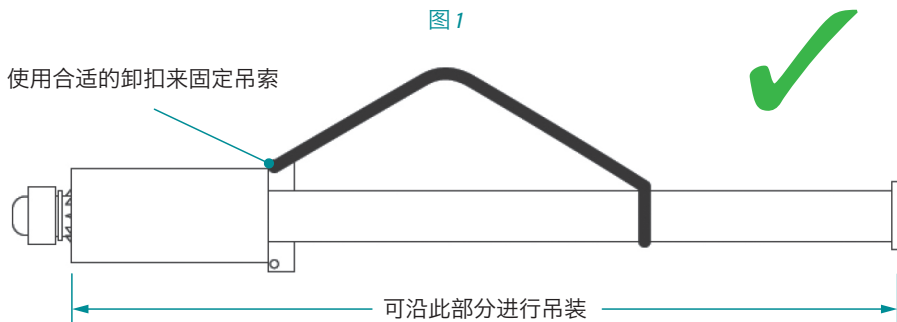

#### 警告

不得沿缓冲器展开部分进行吊装。

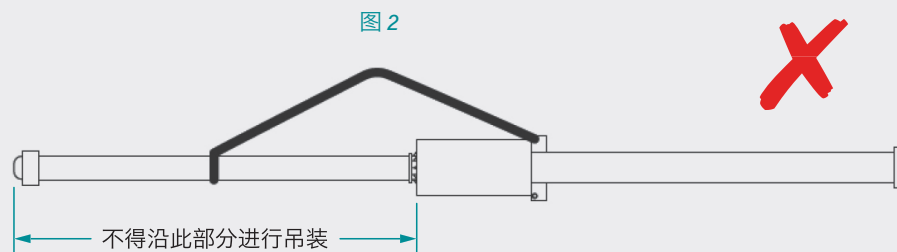

#### 竖直搬运

操纵时缓冲器必须完全压缩。吊索位置推荐采用如图3所示。

图 3

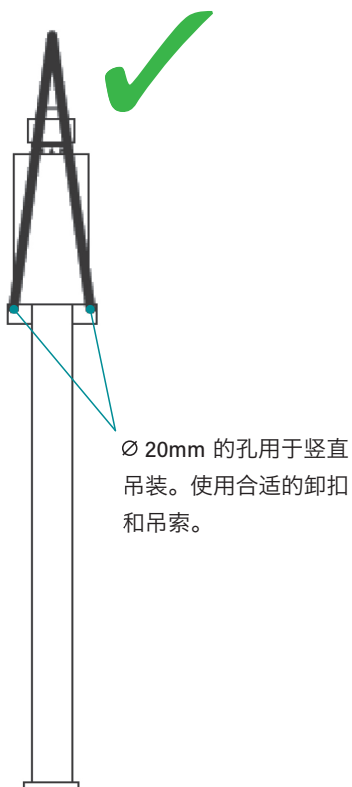

#### 警告

不得沿缓冲器展开部分进行吊装。

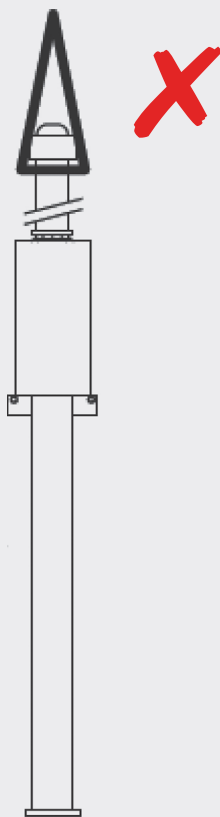

反复核对缓冲器的重量，并确保使用相应的吊装方法。

## 4 缓冲器重量

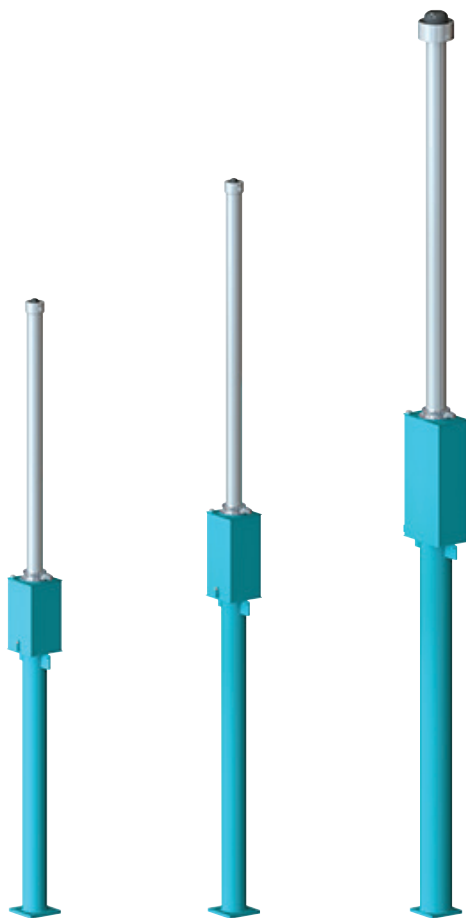

缓冲器型号	<b>LB 50</b>	<b>LB 55</b>	<b>LB 60</b>
无油液			
千克	202.6	235.2	458.1
磅	446.7	518.5	1010



## 5 缓冲器安装过程

确保缓冲器已移动并固定至安装位置。

Oleo建议使用12mm的螺栓进行固定，并使用全部四个固定位置。

确保如图4所示的缓冲器基座部分得到支撑。

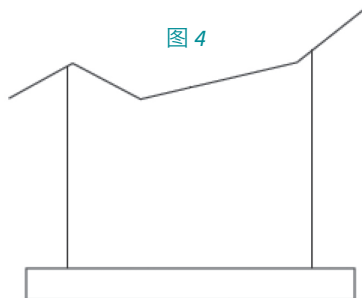

LB 50-55 'X' =  $\varnothing 140\text{mm}$

LB 60 'X' =  $\varnothing 180\text{mm}$

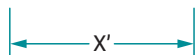

Oleo建议在安装LB 50、55和LB 60缓冲器时，使用水平支撑。

水平支撑和缓冲器之间的接口应使用吊耳上  $2 \times \varnothing 20\text{mm}$  的孔，或者在储罐管周围使用U形支架（未提供）。参见图5。

确保缓冲器完全压缩时，下轿厢或配重将清除支撑。

图 5

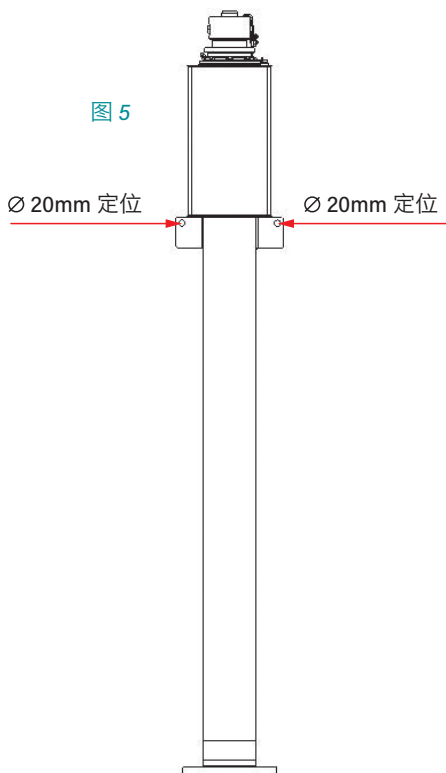

## 5 缓冲器安装过程 (续)

此时，缓冲器仍被压缩，处于运输状态。现在可通过移除螺栓、缆绳夹及缆绳来释放缓冲器活塞筒，以下为所推荐的移除流程：

对于受控释放，将电梯轿厢（或同等配重）降至缓冲器之上。

该配重必须至少等同于特定缓冲器所要求的最小重量。缓冲器的最小配重如下表所示：

缓冲器型号	LB 50	LB 55	LB 60
最小重量			
千克	1500	1250	1500
磅	3307	2756	3307

### ! 危险

现在释放活塞筒。

在释放时，请勿站在活塞筒之上。参见图 6。

移除运输螺栓、缆绳夹及缆绳（灰色），如图6所示。

如果已使用，移走电梯轿厢（或同等配重），这将控制缓冲器的回油。

由于在运输和储存过程中长期保持压缩状态，活塞筒可能需要协助才能拉伸。应该使用橡胶锤以90度的间隔敲击缓冲器顶部（图 6 中的绿色部分）的下侧，直到活塞筒展开。

完全展开之后，缓冲器方可添加液压油。

缓冲器将垂直安装，并与导轨平行，误差 $\pm 5\text{mm}$ 。

图 6

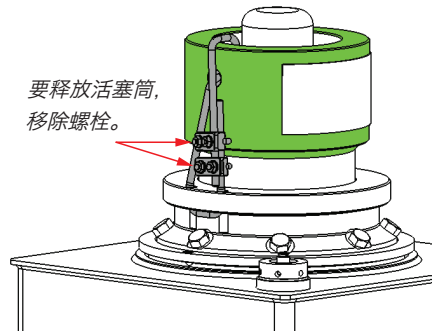

## 6 油液规格

液压油必须符合缓冲器数据铭牌上的规格——

ISOVG68 - SG.88/.90 at 15°C - hydraulic.

流点 -18°C或更低。

粘度系数75或更高。

### ! 注意

在处理液压油时，务必小心。遵照油品制造商的建议。

所需注入的油液量可通过下表查得：

缓冲器型号	LB 50	LB 55	LB 60
大致油量			
升	27.80	33.30	73.00
加仑（美）	7.34	8.80	19.28



## 7 LB50 & LB55 油液填充流程

### ! 注意

在注入油液之前，缓冲器必须垂直放置并且完全展开。

### ! 注意

在处理液压油时，务必小心。遵照油品制造商的建议。

图 7

- 1 移除并丢弃呼吸阀中间的塑料螺栓（绿色部分），参见图7。



图 8

- 2 卸下呼吸阀——注意保管。



- 3 旋开量油杆，并将其从缓冲器内移出——注意保管。

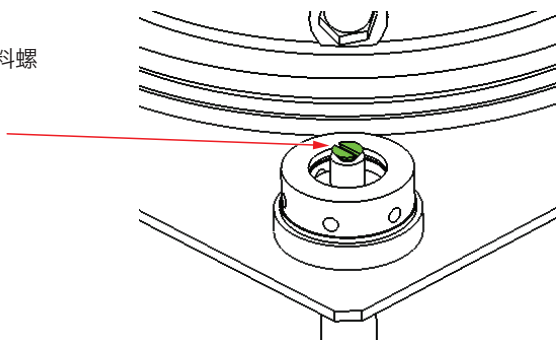
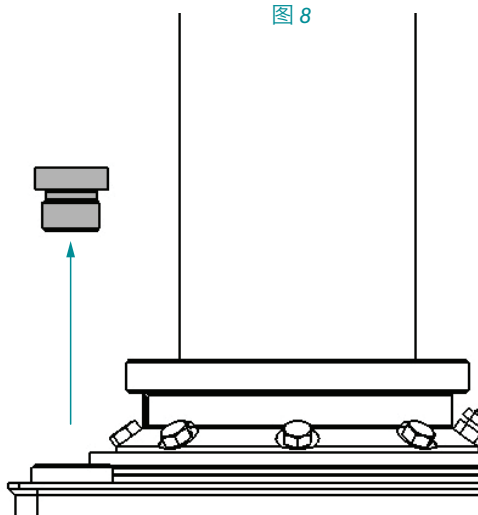
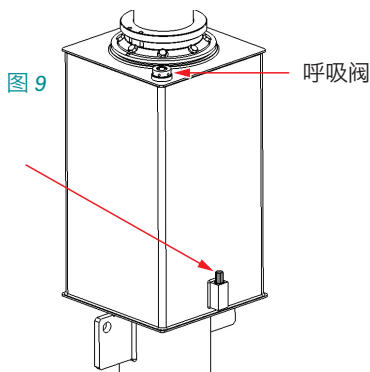

- 4 向缓冲器内缓慢注入液压油，直到液位可视，至量油杆所示的最小及最大液位之间（如图10所示）。
- 5 静置缓冲器至少30分钟。
- 6 重新插入量油杆，并旋下。
- 7 移出量油杆并检查液位。油位需界于如图10所示量油杆上所标注的最高、最低液位之间。
- 8 如果液位正确，重新装入量油杆，并紧固。
- 9 重新装入呼吸阀并拧紧至1.7-2.3 N/m (1.25-1.70 lb/ft)。如图9所示。

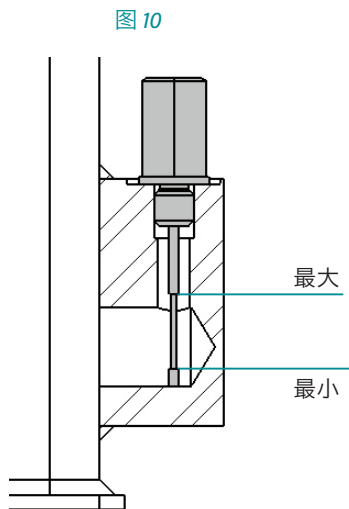

油液必须界于正确的范围，缓冲器方能正确地执行。检查之后如果需要注入更多的液压油，重复步骤2-9。

### 警告

请勿填充超过量油杆所标的最高液位，如有发生，超出的油液必须从缓冲器内移出。

## 8 LB60 油液填充流程

### ! 注意

在注入油液之前，缓冲器必须垂直放置并且完全展开。

### ! 注意

在处理液压油时，务必小心。遵照油品制造商的建议。

- 1 卸下呼吸阀（灰色部分）——注意保管。去除O形圈（绿色部分）并丢弃。

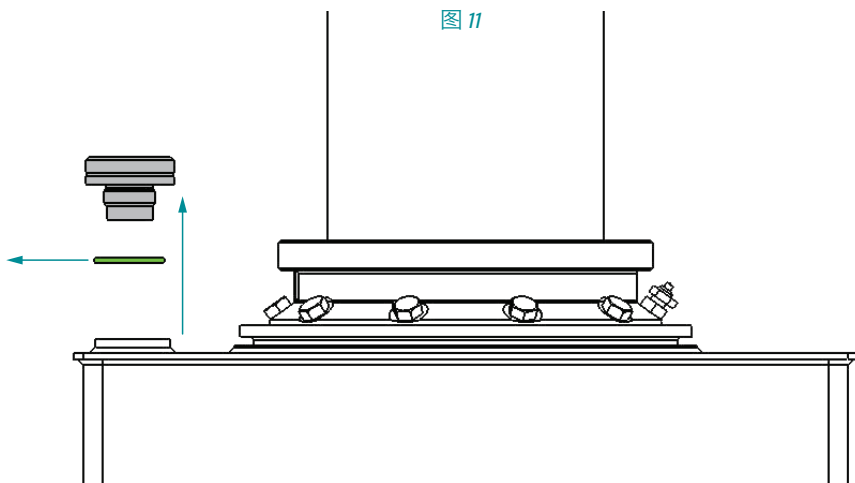

## 8 LB60 油液填充流程 (续)

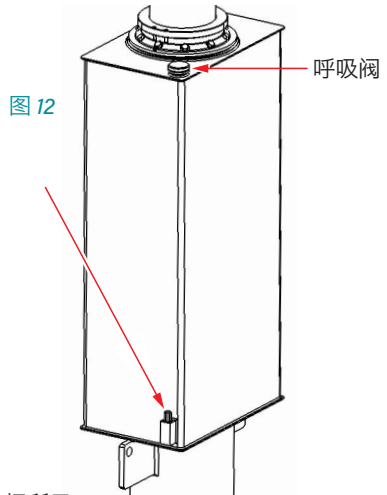

2 旋开量油杆，并将其从缓冲器内移出——注意保管。

3 向缓冲器内缓慢注入液压油，直到液位可视，至量油杆所示的最小及最大液位之间（如图13所示）。

4 静置缓冲器至少30分钟。

5 重新插入量油杆，并旋下。

6 移出量油杆并检查液位。油位需界于如图13所示量油杆上所标注的最高、最低液位之间。

7 如果液位正确，重新装入量油杆，并紧固。

8 重新装入呼吸阀并拧紧至1.7-2.3 N/m (1.25-1.70 lb/ft)。如图 12 所示。

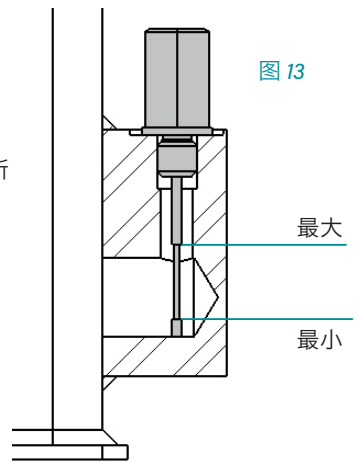

油液必须界于正确的范围，缓冲器方能正确地执行。  
检查之后如果需要注入更多的液压油，重复步骤1-8。

### 警告

请勿填充超过量油杆所标的最高液位，如有发生，超出的油液必须从缓冲器内移出。

## 9 安装开关

Oleo XLB 系列缓冲器没有安装开关。在调试缓冲器之前必须安装开关。

请按照以下说明进行安装。

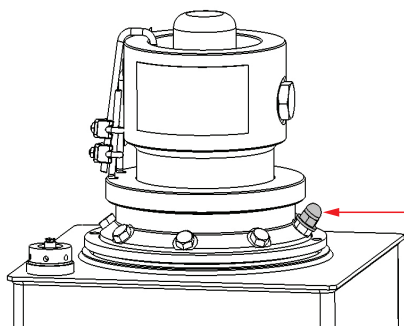

移除螺帽及垫圈。

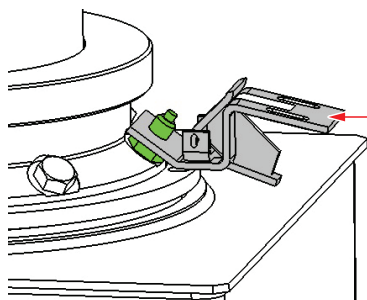

将支架组件（灰色部分）  
放到螺纹套管（绿色部分）上。

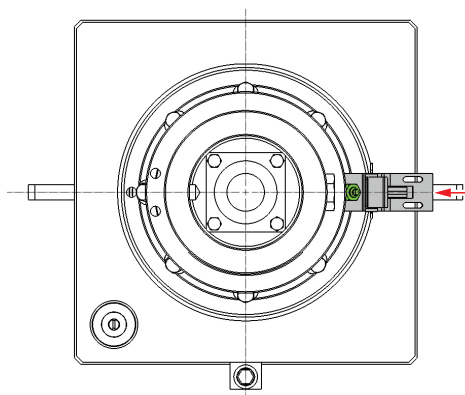

将支架组件与缓冲器的中心线对齐。

## 9 安装开关 (续)

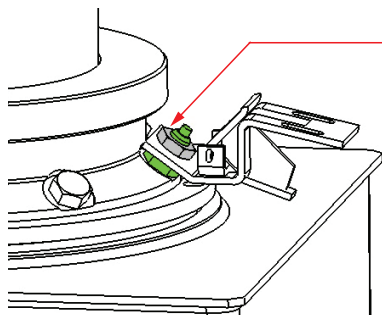

将螺母（灰色部分）紧固到螺纹套管（绿色部分）之上。

添加螺纹锁固剂（例如乐泰242/243），  
将螺母拧紧至10Nm（8 ft/lbs）。

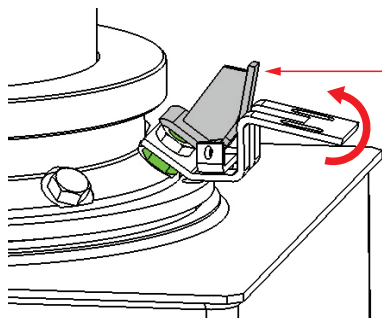

向前按下档杆并触及推杆。

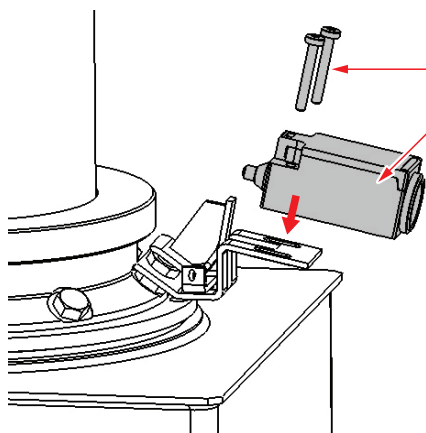

用螺栓定位开关。

## 9 安装开关 (续)

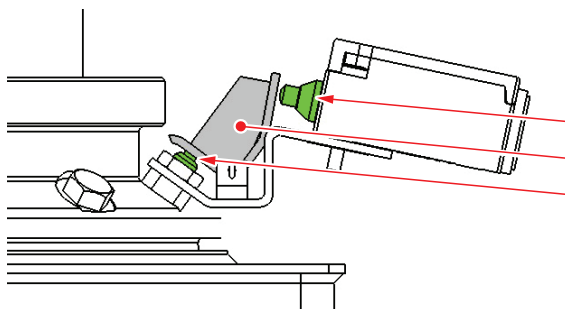

位置开关 (绿色部分)  
档杆 (灰色部分) 在开关和推  
(绿色部分) 之间有轻微的移动。

确保未被激活。

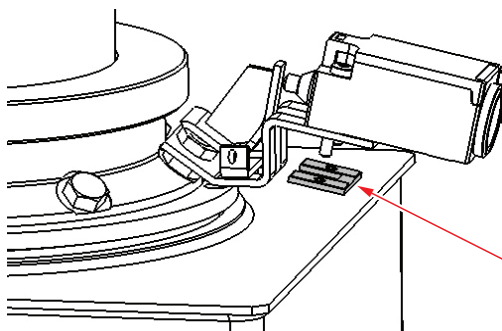

从胶带上取下背衬, 确保开关处于合  
适位置; 将底板稳固地按压到支架上,  
两颗螺栓穿出。

使用两个垫圈和螺母以固定开关。

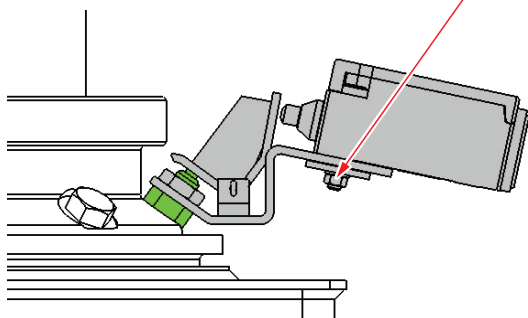

开关总成组装完成



## 9 安装开关 (续)

### ! 注意

安装完成之后，开关总成应如下图所示。

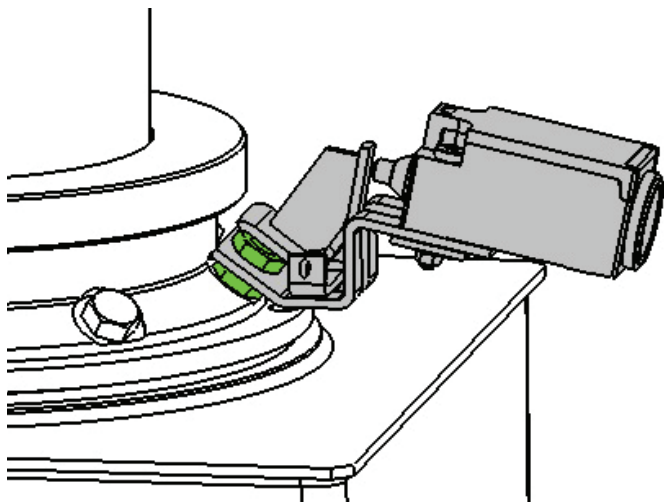



## 10 最终调试

Oleo推荐在试运行前，执行以下6个步骤：

- 1 确保液位正确无误；
- 2 完成限位开关的电气连接。

### ! 警告

作为安全装置，如果没有开关，缓冲器不得予以安装。

- 3 在其全工作行程内，以低速压缩缓冲器，然后待其回油；
- 4 待油液静置30分钟，然后重新检查液位——参见第12节；
- 5 以电梯的额定速度冲击缓冲器；
- 6 检查油位，以及缓冲器是否处于正确的工作高度。

### ! 注意

检查：按下表进行核对整体最大高度。

LB 50和55应在以下数值的+0/-14mm范围之内；

LB 60应在以下数值的+0/-15mm范围之内。

缓冲器型号	LB 50	LB 55	LB 60
展开高度			
米	4.2144	5.0374	6.1796
英寸	165.921	198.323	243.291

### ! 注意

如果缓冲器未返回至完全展开的位置（通过测量整体长度而定），请联系Oleo International。



Oleo建议自安装之日起，每12个月进行以下操作：

- 1 清理活塞筒及开关附近的灰尘、杂质；
- 2 检查油位是否正确；参见第12节；
- 3 在缓冲器工作行程之内，进行压缩；
- 4 压缩之后，确保缓冲器可恢复至其正确的工作高度，并目视检查有无损伤。

### 注意

检查：按下表进行核对整体最大高度；

LB 50和55应在以下数值的+0/-14mm范围之内；

LB 60应在以下数值的+0/-15mm范围之内。

缓冲器型号	LB 50	LB 55	LB 60
展开高度			
米	4.2144	5.0374	6.1796
英寸	165.921	198.323	243.291

### 注意

如果缓冲器未返回至完全展开的位置（通过测量整体长度而定），请联系Oleo International。

确定符合当地的维护检修法规。

## 12 油液检查步骤

液位必须正确，需要按以下步骤进行检查：

- 1 旋开量油杆，并将其从缓冲器内取出；
- 2 将量油杆擦拭干净；
- 3 重新插入量油杆，并旋下；
- 4 移出量油杆并检查液位。油位需介于如图14所示量油杆上所标注的最高、最低液位之间；
- 5 重新装入量油杆，并紧固。

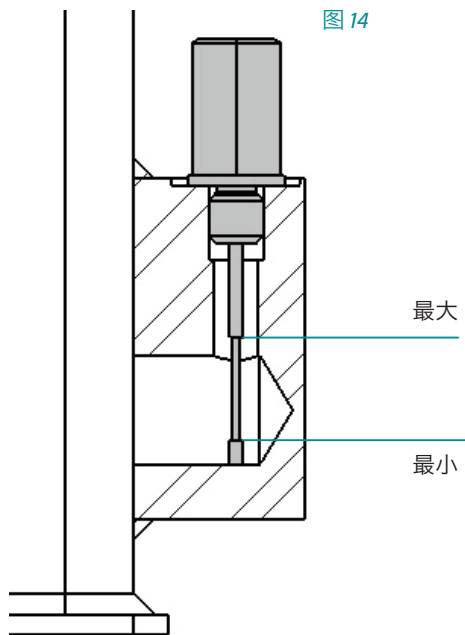

如果油位不正确，请参阅给定缓冲器的油液填充流程：

LB50/55 - 第7节

LB60 - 第8节

### 警告

请勿填充超过量油杆所标的最高液位，如有发生，超出的油液必须从缓冲器内移出。

**OLEO INTERNATIONAL**

Grovelands  
Longford Road  
Exhall  
Coventry  
United Kingdom  
CV7 9NE

**E** sales@oleo.co.uk  
**T** +44 (0)24 7664 5555  
**F** +44 (0)24 7664 5900  
**W** oleo.co.uk

**OLEO BUFFERS SHANGHAI  
COMPANY LTD**

Plant A15 Xinfei Garden  
No.3802 Shengang Road  
Songjiang  
Shanghai  
201612 China

**E** sales@oleo.cn  
**T** +86 21 6776 0688  
**F** +86 21 6776 0689  
**W** oleo.cn



EUROPE



CANADA/USA



CHINA



KOREA



RUSSIA



ALTERNATIVE LANGUAGE INSTALLATION INSTRUCTIONS ▶



This Installation Guide can be found in the following languages;

**Français**  
French

**Deutsche**  
German

**Español**  
Spanish

**Portuguese**  
Portuguese

**中文**  
Chinese

**Brasileiro**  
Brazilian

**Italiano**  
Italian

**Русский**  
Russian

**한국어**  
Korean

**日本語**  
Japanese

Please visit:

<https://www.oleo.co.uk/downloads/elevator-installation-booklets>